

Descalcificador automático de doble columna y funcionamiento alternativo sincronizado **Cilit®-Parat Duo**

El Cilit-Parat Duo
representa la novedad
tecnológica,
patentada, más
significativa
lograda en los
últimos 30 años
en el campo de la
descalcificación.

El descalcificador
Cilit-Parat Duo está
formado por dos
unidades operativas a
ciclo alternado
selectivo, dotado de
sistema de desinfección.

La regeneración se
produce en función al
consumo de agua y en
cualquier caso cada 4 días.

El Cilit-Parat Duo proporciona
agua descalcificada siempre,
incluso durante la regeneración
y se adecúa automáticamente a las
variaciones de caudal hasta el máximo
nominal las 24 horas ininterrumpidamente.



DATOS TÉCNICOS

Tipo		Cilit-Parat Duo
Conexiones		1 1/4"
Caudal nominal	m ³ /h	1,2
Caudal punta	m ³ /h	1,5
Capacidad cíclica	°fr x m ³	2x11
Cantidad de resinas (especiales)	l	2x3,8
Presión nominal	bar	10
Presión de trabajo min/máx	bar	2-8
Reserva de sal en depósito aprox.	Kg	40
Consumo de sal por regeneración, aprox.	Kg	0,2
Duración de la regeneración	minutos	15
Conexionado eléctrico	V/Hz	230/50
Tensión de trabajo	V	12
Potencia absorbida	VA	20
Grado de protección eléctrica	IP	54
Temperatura del agua min/máx	°C	5-30
Temperatura ambiente min/máx	°C	5-40
Humedad relativa en el ambiente min/máx	(a 30°C)	70%
Diámetro tubo desagüe, min	DN	50
Peso en funcionamiento aprox.	Kg	100
Dimensiones h x l x p	mm	755 x 550 x 370
Código artículo		5101.10

CILIT, S. A., Se reserva el derecho a cualquier modificación - Hoy x Hoy G. - Tel. 93 373 07 00



Caudal m³/h

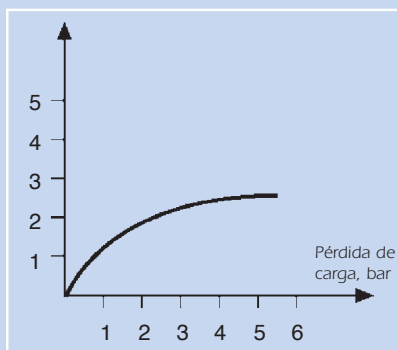

Todos los materiales en contacto con el agua potable están meticulosamente seleccionados y corresponden a las prescripciones para el tratamiento del agua potable dentro de los límites autorizados.

El equipo tiene incorporada una válvula de mezcla para el ajuste constante de la dureza residual del agua, válvula antirretorno, transformador, accesorios de conexión, etc.

Descalcificador automático de doble columna, funcionamiento volumétrico con alternancia, sincronizada para aguas de uso potable, de proceso y de uso tecnológico.

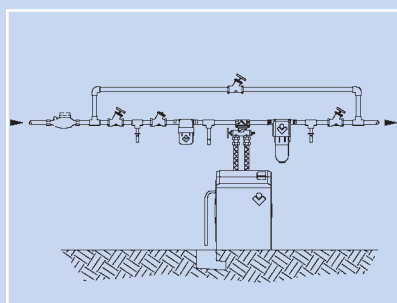

Ejemplo de instalación para aguas potables

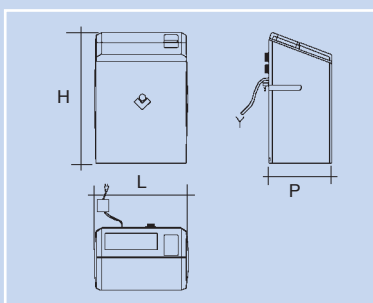

Dimensiones

Descripción para memorias técnicas y ofertas

Cilit-Parat Duo, descalcificador por intercambio iónico, sincronizado, con mando electrónico computerizado, programado para funcionamiento volumétrico alternante sobre las dos columnas, con sistema de desinfección automática durante cada regeneración, y en cualquier caso, efectúa una regeneración cada 96 horas, con válvula mezcladora para la dureza residual y con indicador de nivel de sal.

Distribuidor:



CILIT, S. A.
 Silici, 71-73 - Polígono Industrial del Este
 Teléfono 93 474 04 94 - Fax 93 474 47 30
 E-mail: cilit@cilil.com
<http://www.cilil.com> - <http://www.cilil.es>
 08940 CORNELLA DE LLOBREGAT
 (Barcelona)

soluciones técnicas al agua